

樹脂の異物（ゴミ）などをシャットアウト

世界のよい品を安く早く

HASCO® H109

《 特 長 》

- リサイクル材（再生材）が安心して使える
- 成形機ノズルに組み込むだけ。簡単・経済的
- 金型にも組み込めます。
- フィルター孔径が 0.7・1.0・1.2mm の 3 シリーズ



1 組込寸法

(単位：mm)

d7	d6	l4	型番
8	14	45	H109 / 14x45x0.7
12	20		20x45x1
18	25	50	25x50x1.2

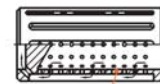
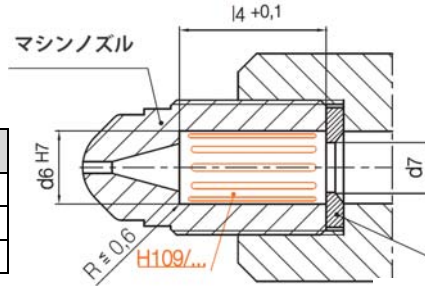

流れの方向を確認して挿入

ワッシャーで押さえる(ワッシャーは付属していません)

2 H109 寸法

材質：DIN 1.2344 / HRC49±1

(単位：mm)

mm ²	n1	t1	b1	l3	l2	d5	d4	d3	d1	l1	d2	型番
106	276	1.8	2	3	39	1.8	8	7.2	14	45	0.7	H109 / 14x45x0,7
180	228	2.5	2.5		42.5						2.5	12.5
298	264			3.5	17	17	25	50	1.2	25x50x1,2		

※n1 = 穴の数 d2=穴の大きさ

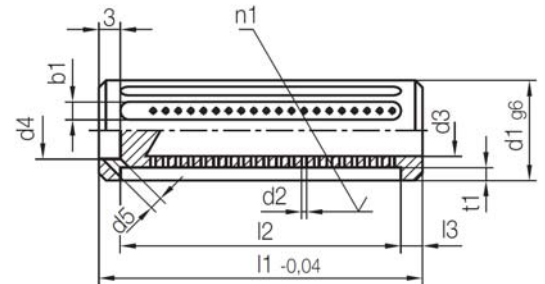

3 ホットランナ使用例

H1057/... H109/... H1134/...
H1058/... H5050/... H1055/... H1133/...

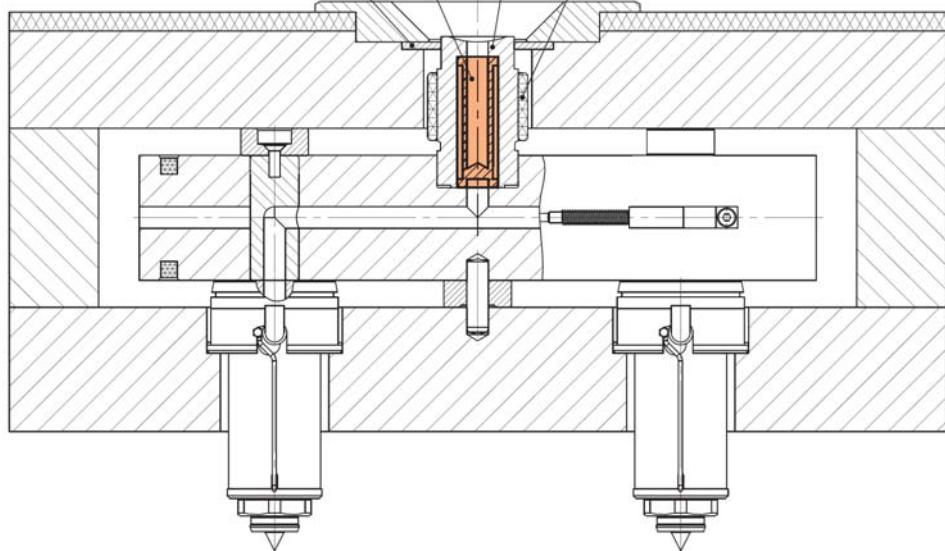

安全注意事項

H109 は必要に応じてチェックし、メンテナンスする必要があります。
プラスチック材料の種類及び特性、樹脂の流れ、粘着性、成形温度などにより圧力損失があります。



日本金型産業株式会社

東京都大田区西蒲田5-27-1
TEL:03(3733)6311 FAX:03(3736)5300
URL: <http://www.jtdtky.co.jp>
E-mail: jtd@jtdtky.co.jp

※ カタログ内容は予告なしにメーカーが変更している場合があります。