

# スライドリテーナ ( CUMSA )

## 特長

このユニットは小スペースに組み込める簡単で便利なスライドリテーナです。

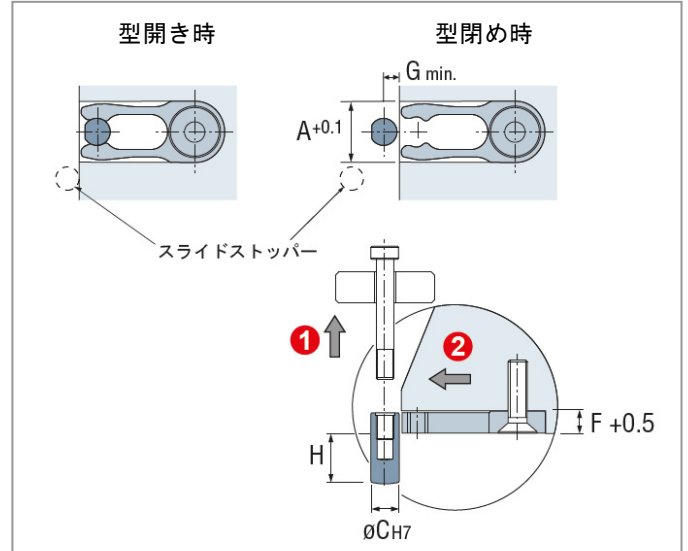
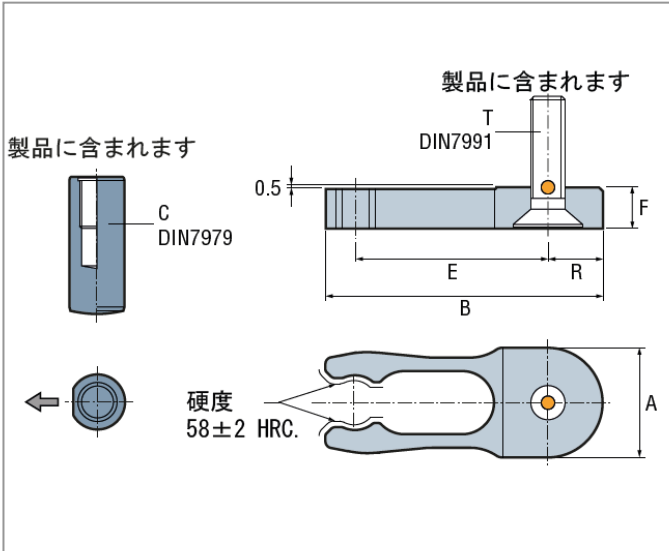

**材質・硬度** 材質：Mat.1.8159(SUP10 相当) 硬度：45±3HRC 耐熱温度：150℃ 特許取得システム

**注意** Kの数値はおおよその保持力を示します。

型式	A	B	C	E	F	G	H	K	R	T
RC.123006	12	30	6x20	21	4.7	4	16	5 Kg.	6	M5x16
RC.164008	16	40	8x20	28	5.7	5	15	7 Kg.	8	M6x20
RC.205010	20	50	10x24	34	7.7	6	17	14 Kg.	10	M8x25
RC.246012	24	60	12x32	42	9.7	7	23	21 Kg.	12	M10x30
RC.328012	32	80	16x40	56	11.7	9	27	28 Kg.	16	M12x35
RC.328016	32	80	16x40	56	15.7	9	25	38 Kg.	16	M12x50



## スライドリテーナ保持用ダウエルピン ※下記製品は別売りになります。

スライドリテーナを取付け、取外しが簡単なオプション品です。

**材質・硬度** 材質：Mat.1.3505 硬度：60±2HRC

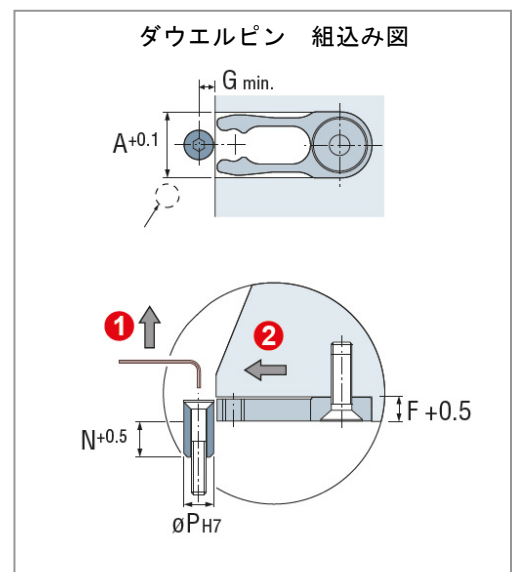
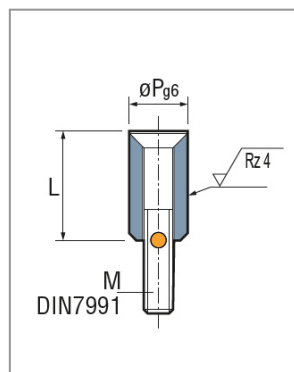

別 売 り				
型式	L	M	N	P
PO.120320	12	M3x20	7.5	6
PO.150425	15	M4x25	10	8
PO.200530	20	M5x30	13	10
PO.250635	25	M6x35	16	12
PO.340850	34	M8x50	23	16