

交換頻度の多いエジェクターピンの装着を合理化。

1. 金型を機械に取付けたままエジェクターピンの交換が出来ます。
2. 着脱はワンタッチです。
3. ピンのつばは不要になります。
4. コアピンにも流用出来ます。

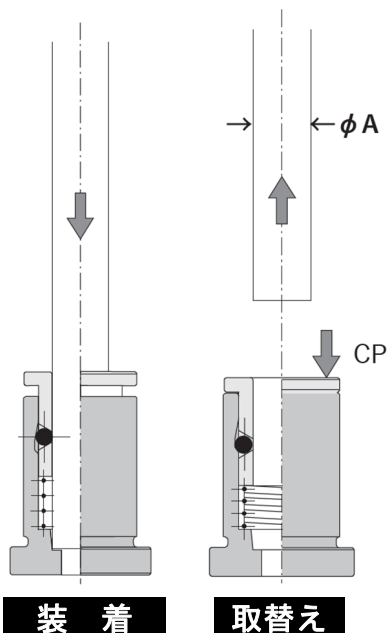

- 装着はエジェクターピンをエジェクターホルダに押し込むだけで固定されます。
- 取り替えはエジェクターホルダの"CP"を押せばピンはフリーになり取り外せます。
- "CP"の押し方は下図を参照下さい。安全ストップピンを外します。
- エジェクターホルダは3種類規格化されております。
- BE=丸ピン用・BA 廻り止め付・BT=パイプ用。(裏面参照下さい)
- ピン径 $\phi A$ は7種規格化されております。(裏面参照下さい)
- 材質 : DIN1.7242 (SCM445 相当)
- 硬度 :  $58 \pm 2\text{HRC}$
- 耐熱温度 :  $150^\circ\text{C}$
- ヘッド部材質 : 黄銅

## エジェクターピンの着脱方法

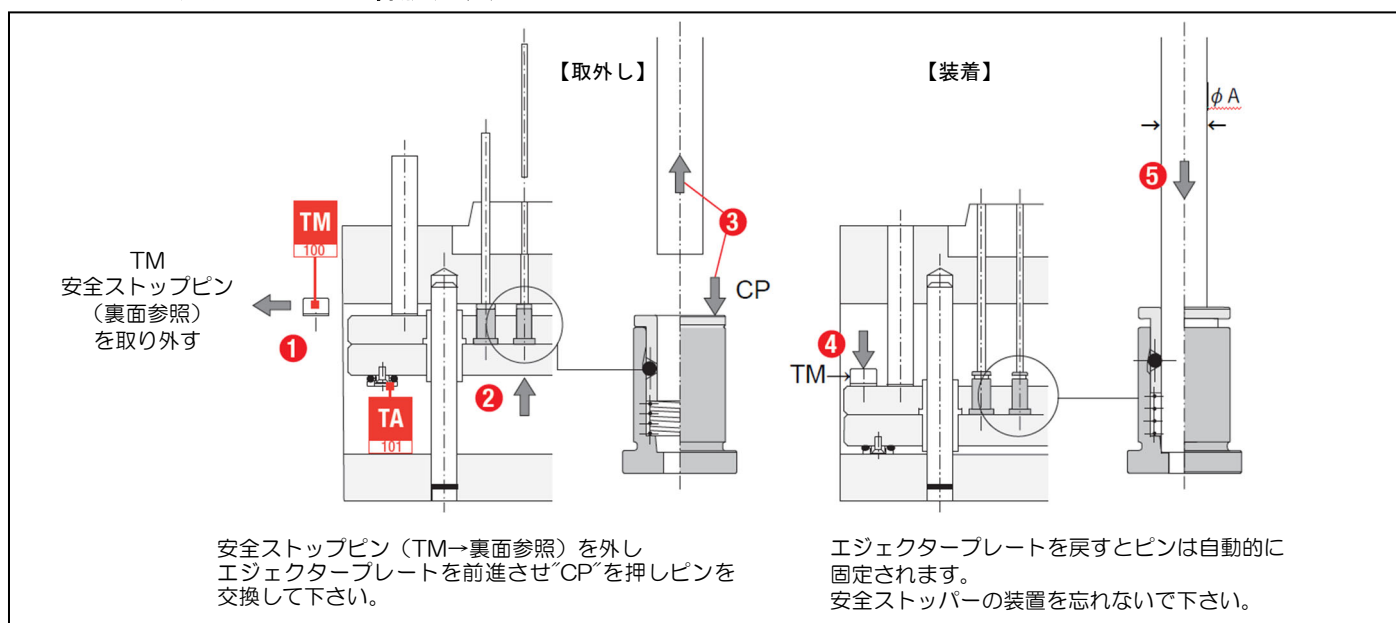

———— エジェクターピンホルダ規格表及び型番 ———— 材質：黄銅

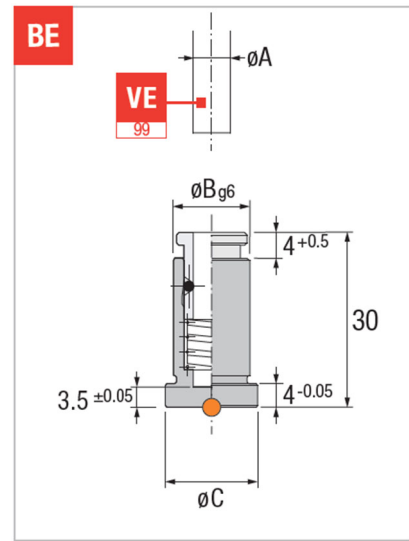
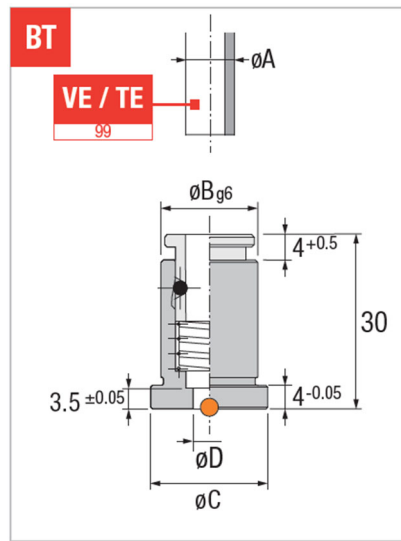
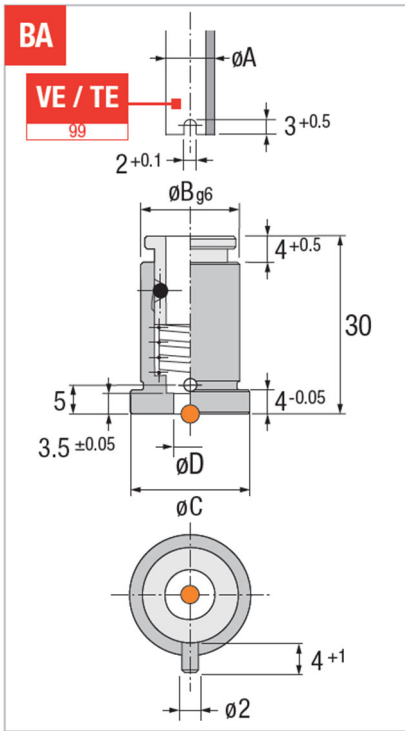

mm

| 型番        | ピン径 $\phi A$ | $\phi B$ | $\phi C$ | $\phi D$ 内径 | 保持力 CR(N)   |
|-----------|--------------|----------|----------|-------------|-------------|
| BE.031115 | 3            | 11       | 15       | —           | $\geq 1800$ |
| BE.041216 | 4            | 12       | 16       | —           | $\geq 1800$ |
| BE.051317 | 5            | 13       | 17       | —           | $\geq 2800$ |

| 型番        | ピン径 $\phi A$ | $\phi B$ | $\phi C$ | $\phi D$ 内径 | 保持力 CR(N)   |
|-----------|--------------|----------|----------|-------------|-------------|
| BA.061418 | 6            | 14       | 18       | 3.5         | $\geq 3800$ |
| BA.081620 | 8            | 16       | 20       | 5.5         | $\geq 4700$ |
| BA.101822 | 10           | 18       | 22       | 7           | $\geq 6400$ |
| BA.122024 | 12           | 20       | 24       | 9           | $\geq 7600$ |

| 型番        | ピン径 $\phi A$ | $\phi B$ | $\phi C$ | $\phi D$ 内径 | 保持力 CR(N)   |
|-----------|--------------|----------|----------|-------------|-------------|
| BT.061418 | 6            | 14       | 18       | 4.2         | $\geq 3800$ |
| BT.081620 | 8            | 16       | 20       | 6.2         | $\geq 4700$ |
| BT.101822 | 10           | 18       | 22       | 7           | $\geq 6400$ |
| BT.122024 | 12           | 20       | 24       | 9           | $\geq 7600$ |

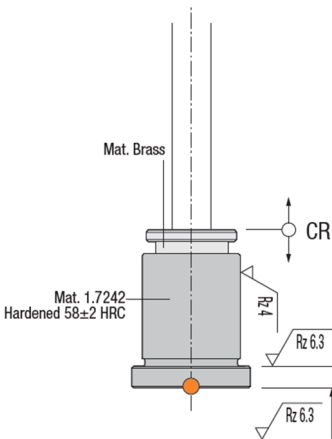

———— 安全ストップピン™ ————

※ エジェクターピン着脱の際に必要です。エジェクターピンホルダとセットでご利用下さい。

材質：DIN1.7242 (SCM445 相当)

NdFeB 磁石

耐熱：150°C

硬度：58±3HRC

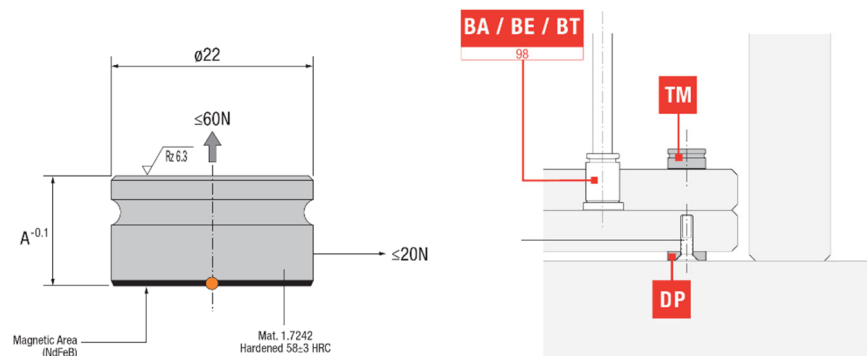

| 型番       | A    |
|----------|------|
| TM102214 | 10   |
| TM122214 | 12.5 |
| TM152214 | 15   |
| TM202214 | 20   |