

# HASCO® フィルター カートリッジ

## 成形材料の異物除去フィルター

( HASCO® 社製 )

JAPAN TOOL & DIE CO., LTD.

世界のよい品を安く早く



### 特徴

- ・ 圧力損失が少ない
- ・ リサイクル材料の成形に最適です。
- ・ メンテナンス、クリーニングが容易です
- ・ 成形機ノズル、スプルーブッシュへの組込みが容易です。

### 1 スプルーブッシュへの組込み例

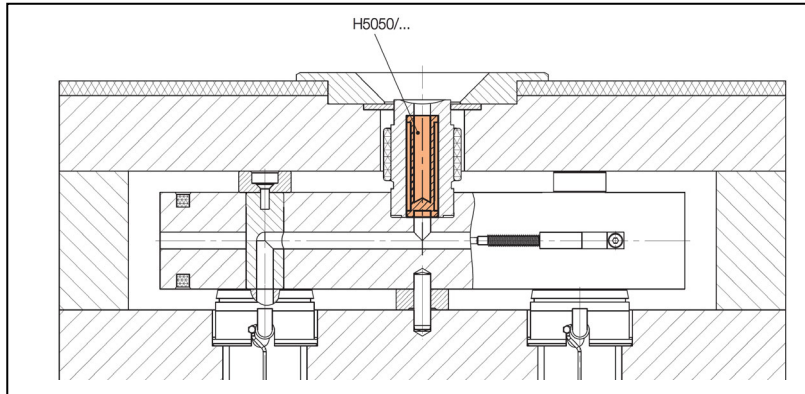

### 2 成形機ノズルの組込み寸法

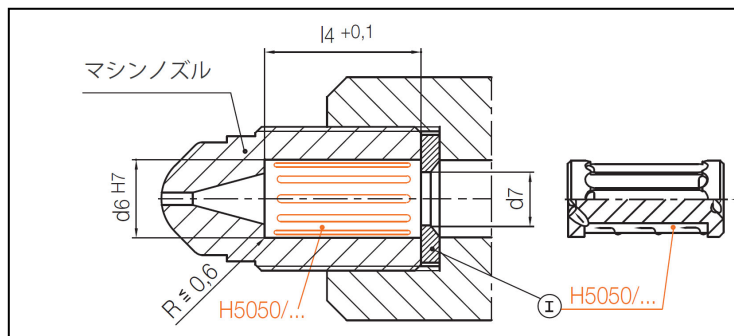

d7	d6	l4	型番
8	14	45	H 5050 / 14 x 45 x 0.35
12	20		20 x 45 x 0.45
18	25	50	25 x 50 x 0.5

成形機ノズルへ組込み場合、ワッシャー I で押えて下さい。

### 3 H5050 /... フィルターカートリッジ 材質 1.2343 / 46+2HRC

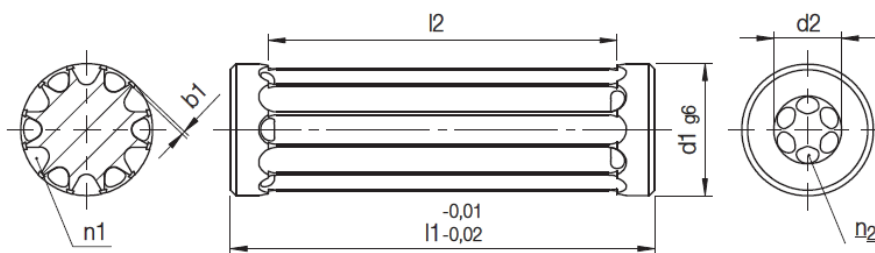

n2	n1	d2	l2	d1	l1	b1	型番.
6	12	7.2	37	14	45	0.35	H 5050 / 14 x 45 x 0.35
		12	35	20		0.45	20 x 45 x 0.45
7	14	17	38	25	50	0.5	25 x 50 x 0.5

### 使用上の注意

フィルターカートリッジは必要に応じて、定期的にメンテナンス(クリーニング)して下さい。  
成形材料の種類、粘性、成形温度等により、圧力損失が大きくなる可能性があります。

日本金型産業株式会社

※ カタログ内容は予告なしにメーカーが変更している場合があります。

東京都品川区東大井5-12-10 大井朝陽ビル1F  
TEL : 03-6810-4751 FAX : 03-6810-4766

成形加工関連 2017年6月改訂