



製品設計

金型設計

One-stop Solution

金型加工・組立

量産・メンテナンス

2022年7月6日～7月9日までポートメッセなごやにて開催されました「INTERMOLD 名古屋」では、ご多忙のなか弊社ブースにお立ち寄りいただき心より感謝申し上げます。

今回の展示会ではプラスチック金型・射出成形における製品設計、金型設計、金型加工・組立、量産・メンテナンスをワンストップソリューションでご提案いたしました。

4日間で大勢のお客様に当社ブースにお立ち寄りいただき、盛況のうちに終了することができました。

今後も「プラスチック金型・射出成形におけるワンストップソリューションの日本金型産業」としてさらなる活動を加速させてまいります。

ブース内で配布いたしました各工程別のパンフレット及び展示商品の内容を改めて下記にご案内させていただきます。更なる詳細説明のご希望などございましたら、お気軽にお問い合わせください。



カーボンニュートラルの実現に向けて！ INCOE ホットランナー



エンプラや環境に配慮したバイオマスプラスチック等あらゆる成形材料のランナーレス化をサポート！

機械加工の不可能領域を可能にする電鍍製ニッケル合金

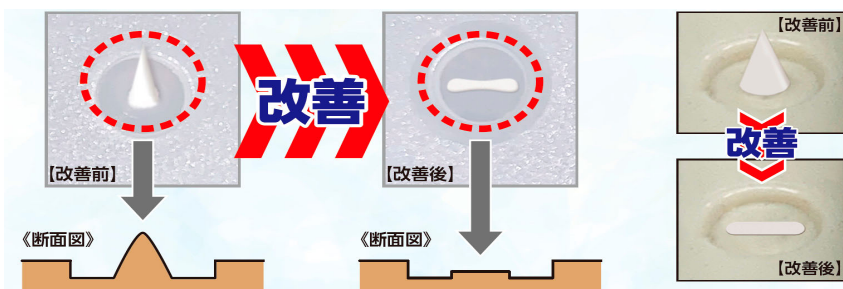
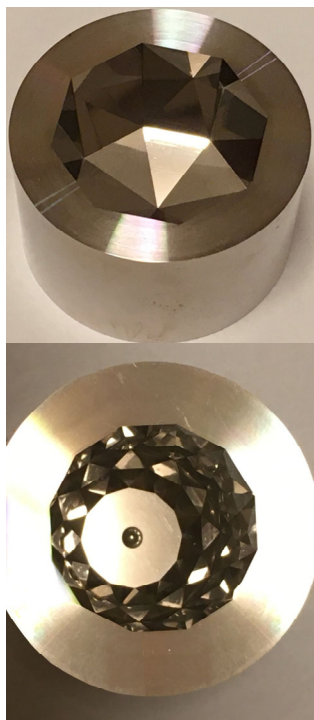

抜群の耐摩耗性と耐腐食性を兼ね備えた電鍍は各種キャビティ、ゲートブッシュに最適！

製品設計

金型設計

One-stop Solution

金型加工・組立

量産・メンテナンス

■東京本社
東京都品川区東大井5-12-10
大井朝陽ビル1階
TEL : 03-6810-4751
FAX : 03-6810-4766
E-mail : jtd@jtdtky.co.jp
http://www.jtdtky.co.jp/

■名古屋営業所
愛知県名古屋市名東区上社2-243
TEL : 052-769-4129
FAX : 052-769-4130

プラスチック金型、射出成形に使用される部品、システム、材料、設備等、環境に配慮したベストのソリューションをご提供いたします。

アンダーカット処理の決定版 CUMSA標準金型部品

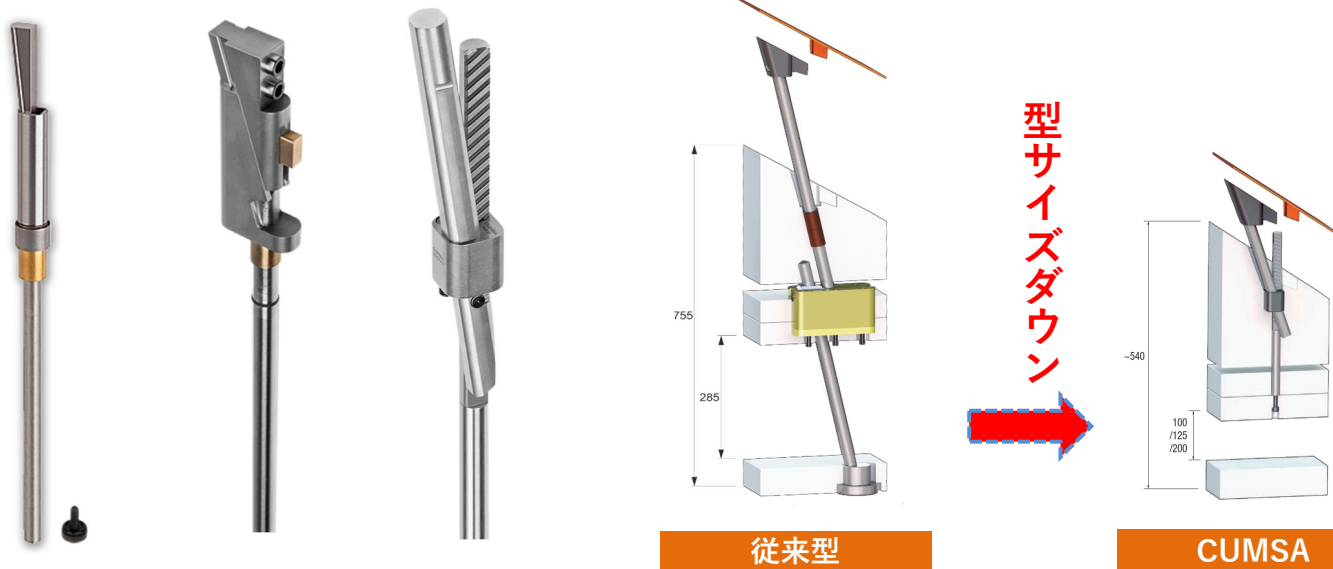

グローバルスタンダードのアンダーカット処理部品
金型の省スペース化と型サイズダウンを実現！

ハイスサイクル成形に最適！ ROEHRコラプシブルコア



複雑な内スライドや回転機構を使用せず
内側アンダーカットを処理。
最小先端径は驚異のφ7mm！

製品設計

金型設計

One-stop Solution

金型加工・組立

量産・メンテナンス

■東京本社
東京都品川区東大井5-12-10
大井朝陽ビル1階
TEL : 03-6810-4751
FAX : 03-6810-4766
E-mail : jtd@jtdtky.co.jp
<http://www.jtdtky.co.jp/>

■名古屋営業所
愛知県名古屋市名東区上社2-243
TEL : 052-769-4129
FAX : 052-769-4130

JTD 日本金型産業株式会社

プラスチック金型、射出成形に使用される部品、システム、材料、設備等、
環境に配慮したベストのソリューションをご提供いたします。

金型加工時間を大幅に削減するCUMSAアンダーカット処理部品

従来の傾斜コア

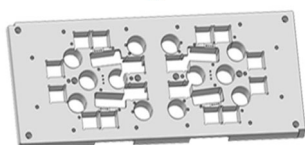
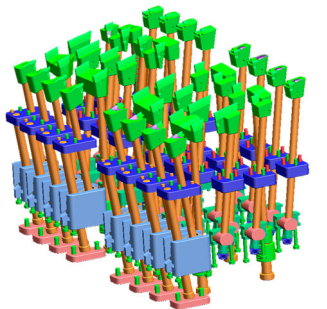

BEFORE

CUMSA リフター

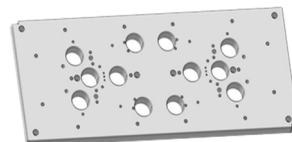
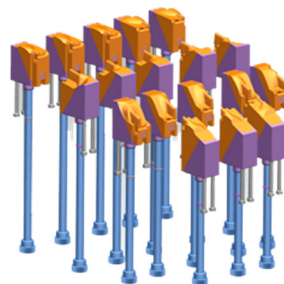

AFTER

エジェクタプレート
加工比較



角穴、傾斜穴加工の不要で加工時間短縮
加工工数の削減で製造コスト大幅削減！

金型組込み時間を大幅に短縮！ INCOE ホットランナーシステム

熱電ケーブル、メタコン
油圧カプラをユニット化

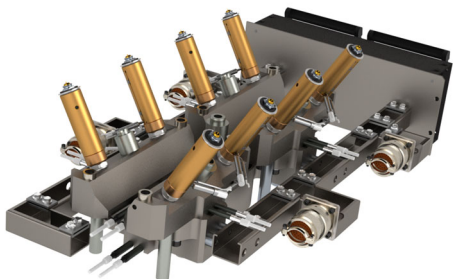

ノズル、マニホールド、
スプルーをユニット化



熱電ケーブル、メタコン
油圧カプラをユニット化

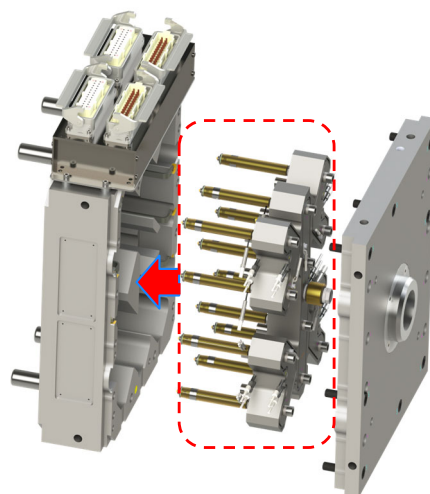

ユニット一式で納入
圧倒的な組込時間の短縮

システム全体をユニット化し組込み可能。
金型への組込み作業時間を大幅に短縮！

製品設計

金型設計

One-stop Solution

金型加工・組立

量産・メンテナンス

■東京本社
東京都品川区東大井5-12-10
大井朝陽ビル1階
TEL : 03-6810-4751
FAX : 03-6810-4766
E-mail : jtd@jtdtky.co.jp
http://www.jtdtky.co.jp/

■名古屋営業所
愛知県名古屋市名東区上社2-243
TEL : 052-769-4129
FAX : 052-769-4130

JTD 日本金型産業株式会社

プラスチック金型、射出成形に使用される部品、システム、材料、設備等、
環境に配慮したベストのソリューションをご提供いたします。

成形不良品の削減で生産性向上に貢献する遮熱hat

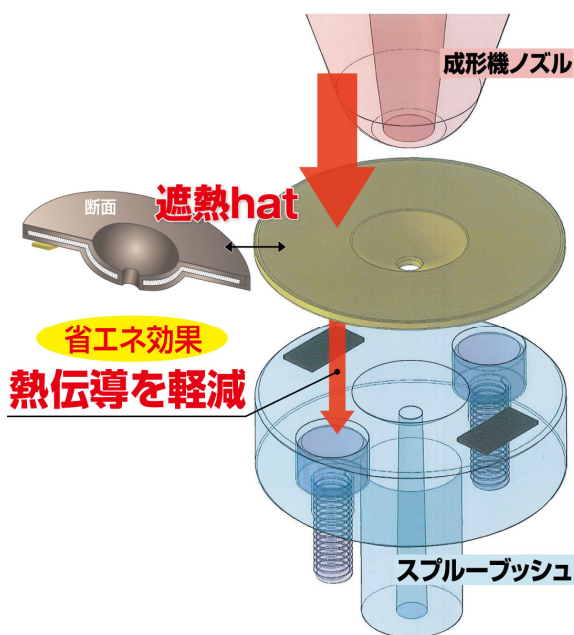

糸引き防止 事例

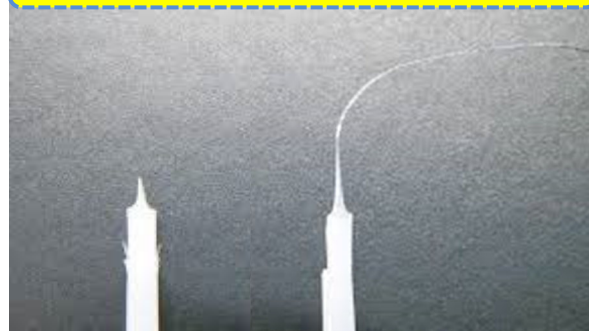

遮熱hat 有り

遮熱hat 無し

成形機ノズルと金型を断熱、ノズルタッチ部の糸引きを防止。ヒーターの省エネ効果を実現！

世界最高峰の安全・安心を追求！ CODIPRO回転型アイボルト



CODIPRO新製品



現場の作業工数を劇的に削減！
ワークへの着脱はワンタッチ！
着脱時間を1/5に短縮！

安全率は業界最高水準の5倍。
CODIPRO回転アイボルトは驚異の7年保証！

製品設計 金型設計

One-stop Solution

金型加工・組立 量産・メンテナンス

■東京本社
東京都品川区東大井5-12-10
大井朝陽ビル1階
TEL : 03-6810-4751
FAX : 03-6810-4766
E-mail : jtd@jtdtky.co.jp
http://www.jtdtky.co.jp/

■名古屋営業所
愛知県名古屋市名東区上社2-243
TEL : 052-769-4129
FAX : 052-769-4130