



JTDオリジナル

中空メタルOリング

ホットランナー型には、ステンレス製の中空メタルOリングの使用が欠かせません。マニホールドとスプルーブッシュの接合部、ランナー盲栓からの樹脂漏れ防止、マニホールドとホットチップブッシングの接合部にメタルOリングが使用されます。

AタイプとGタイプがあり、Aタイプは内径側面に小孔を二つもっており、最初の射出成形で、樹脂が小孔から中空部に入り込み、その樹脂圧でリングをリング溝に押しつけ、シール効果を強めます。マニホールドが熱膨張しても、リングの上を滑るだけで、シール効果は変わりません。GタイプはAタイプの約 1/2 径の中空リングです。

Aタイプ、Gタイプ共に補修のため金型をバラした時は、新しいメタルOリングと取り替えてください。

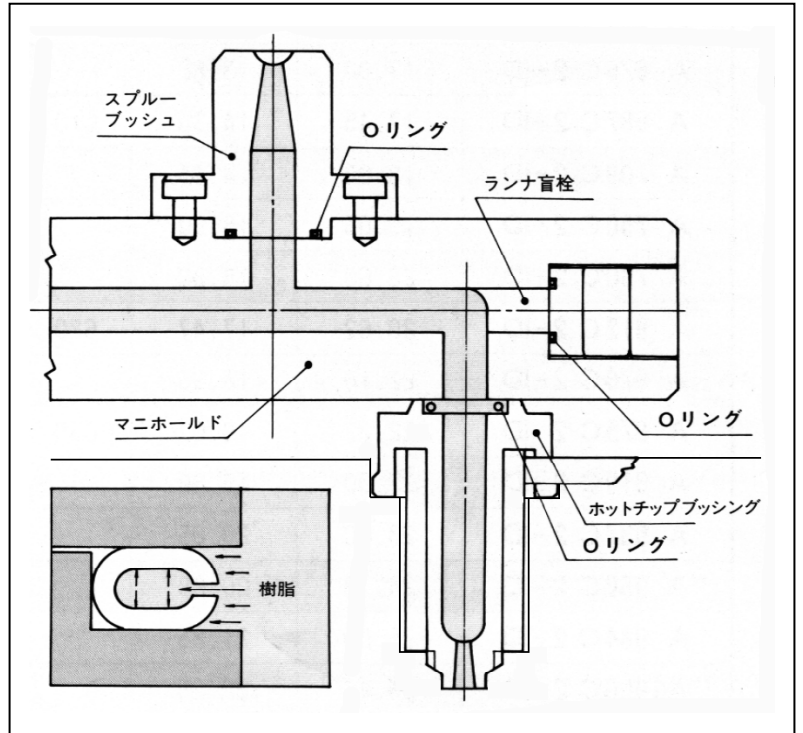

Aタイプ寸法・規格

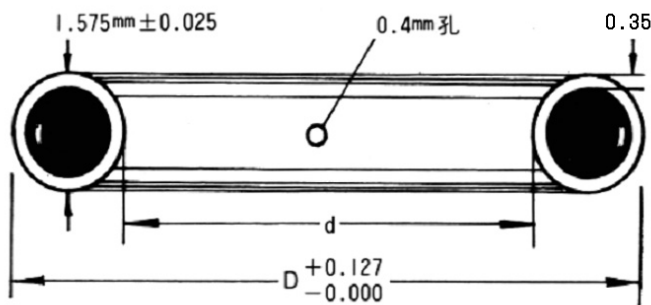

Gタイプ寸法・規格

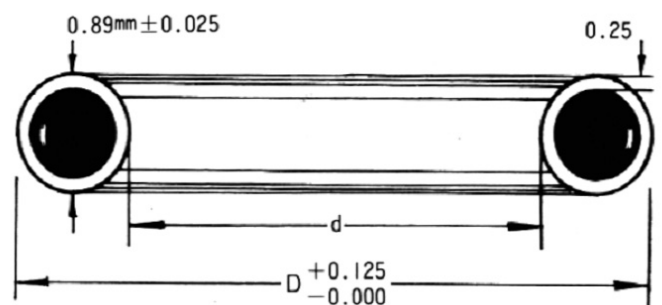

AタイプOリングセット方法

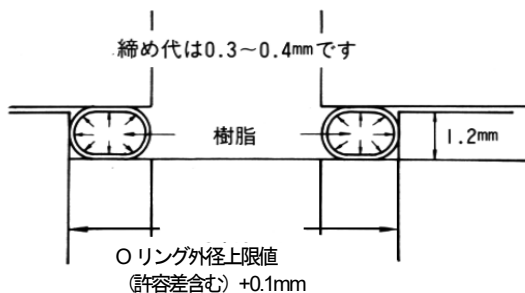

GタイプOリングセット方法

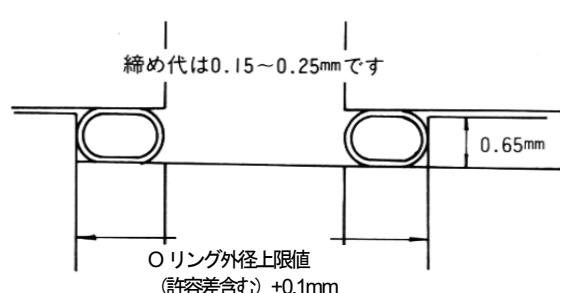

規格寸法表

Aタイプ

カタログ番号	外径D (mm)	内径d (mm)	ホットリナーメーカー番号	
			インコ-No.	マシツブ
A 500C-2-1D	12.70	9.55	607	全シリーズ
A 512C-2-1D	13.01	9.86		
A 562C-2-1D	14.28	11.13	608	
A 625C-2-1D	15.88	12.73		
A 630C-2-1D	16.00	12.85		
A 670C-2-1D	17.02	13.87		
A 687C-2-1D	17.45	14.30	610	
A 709C-2-1D	18.01	14.86		
A 750C-2-1D	19.05	15.90		
A 790C-2-1D	20.07	16.92		
A 812C-2-1D	20.63	17.48	620	
A 870C-2-1D	22.10	18.96		
A 875C-2-1D	22.23	19.08	630	
A 910C-2-1D	23.11	19.96		
A 937C-2-1D	23.80	20.65		
A 950C-2-1D	24.13	20.98	635	
A 984C-2-1D	25.00	21.85		
A1000C-2-1D	25.40	22.25		
A1020C-2-1D	25.91	22.76		
A1062C-2-1D	26.98	23.83	640	
A1125C-2-1D	28.58	25.43		
A1188C-2-1D	30.18	27.03	650	
A1250C-2-1D	31.75	28.60		
A1375C-2-1D	34.93	31.78	660/680	
A1496C-2-1D	38.00	34.85		
A1625C-2-1D	41.28	38.13		
A1750C-2-1D	44.45	41.30		
A1772C-2-1D	45.01	41.86		

Gタイプ

カタログ番号	外径D (mm)	内径d (mm)
G-0250	6.35	4.57
G-0281	7.14	5.36
G-0312	7.93	6.15
G-0344	8.74	6.96
G-0375	9.53	7.75
G-0406	10.31	8.53
G-0438	11.13	9.35
G-0469	11.91	10.13
G-0500	12.70	10.92
G-0562	14.28	12.50
G-0625	15.88	14.10
G-0688	17.48	15.70
G-0750	19.05	17.27
G-0812	20.63	18.85
G-0875	22.23	20.45
G-0938	23.83	22.05
G-1000	25.40	23.62
G-1125	28.58	26.80
G-1250	31.75	29.97
G-1375	34.93	33.15
G-1500	38.10	36.32
G-1625	41.28	39.50
G-1750	44.45	42.67
G-1875	47.63	45.85
G-2000	50.80	49.02

