

CUMSA

INNOVATIVE SOLUTIONS
FOR YOUR MOLDS

EXTERNAL DOUBLE EJECTION SYSTEMS



EJECTION: EX - EY - EZ - EW



日本金型産業株式会社

〒140-0011
東京都品川区東大井5-12-10 大井朝陽ビル1F
TEL : 03-6810-4751 FAX : 03-6810-4766
E-mail : jtd@jtdtky.co.jp
URL : <http://www.jtdtky.co.jp/>

外付け二段突出しシステム EX - EY - EZ - EW

CUMSA 二段突出しシステムはエジェクタープレートの二段突出しやプレートの開きをコントロールすることが可能です。

突出し機構によりエジェクタープレートが作動する間、ご希望のストローク位置で特定のプレートを固定します。

特徴

- ・金型外付けのため、メンテナンスが容易
- ・4種類のロッド径を標準化（14, 20, 32, 50mm）
- ・金型への取付けが容易
- ・構造がシンプルで長寿命
- ・必要に応じ延長ロッドを使用可能

EX：外付けプレートセパレーター

4サイズを標準化、主に下記用途に使用します。

- ・特定のプレートを先に開く場合
- ・二段突出し

1stストロークはEXサイズにより最大250mm又は375mm

2ndストロークはフリーです。

EY：外付けダブルエジェクション

4サイズを標準化、突出し機構がエジェクタープレート下側に連結され、エジェクタープレート上側、下側が離れている構造に使用。

1stストロークは30～80mmの間で任意に決定できます。

EZ：外付けシンクロナイズドプレート

4サイズを標準化、型開時に離れた位置にあるプレートを作動させることが可能。

型開きと同時に特定のプレートが予め決定したストロークだけ作動します。

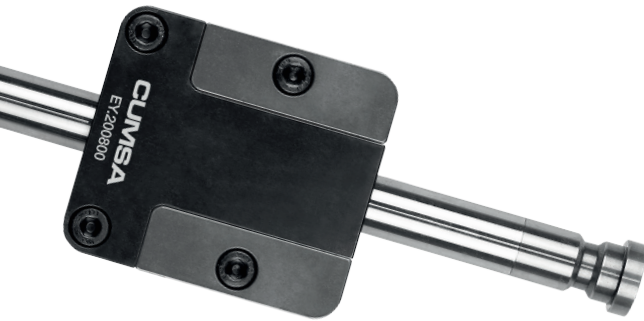

EX

外付けプレートセパレーター

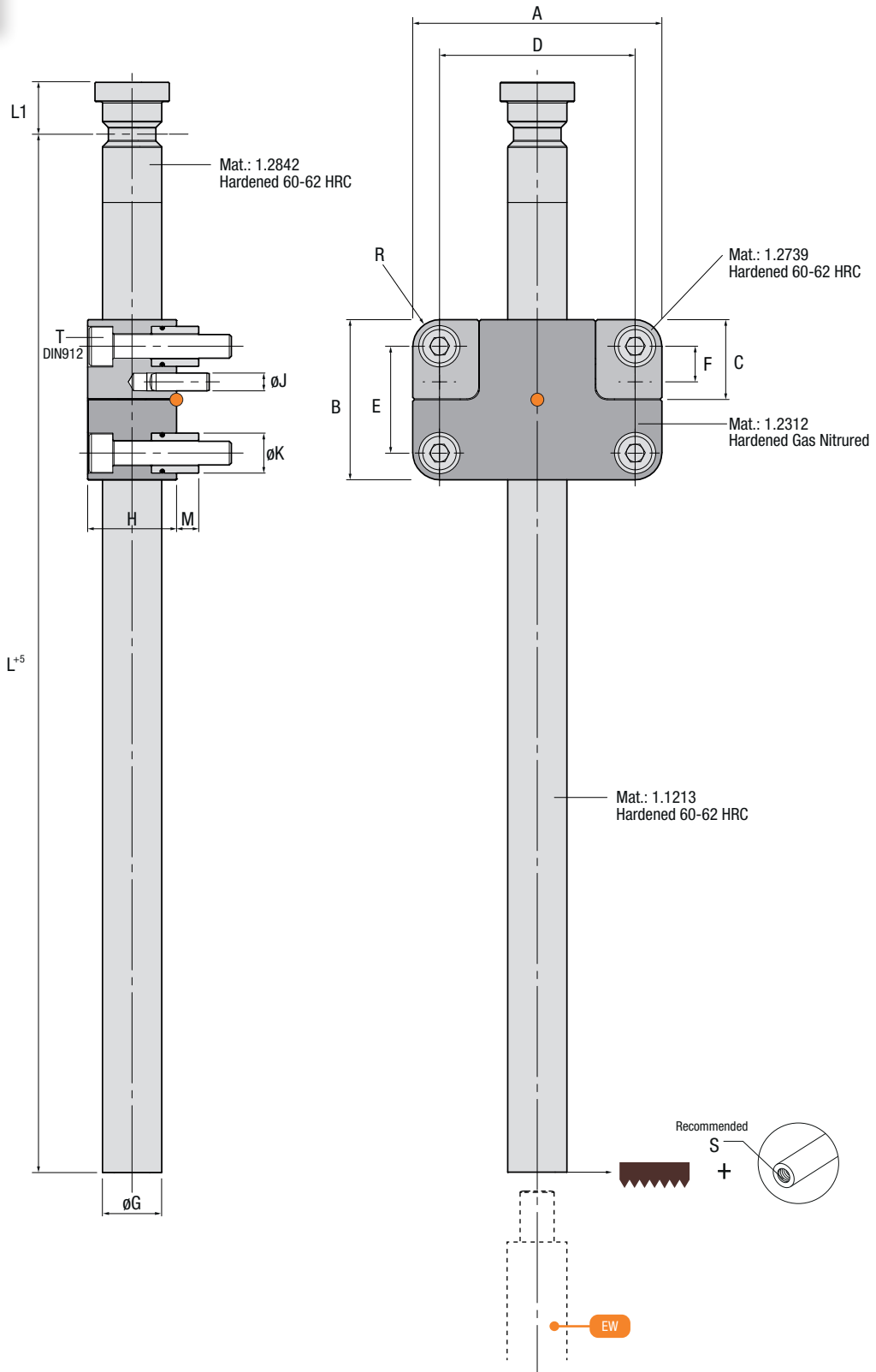

型番	A	B	C	D	E	F	G	H	J	K	L	L1	M	R	S	T	最少ストローク	最大ストローク	保持力 (N)
EX.140600	62	40	20	48	26	9	14	22	φ4x14 (DIN6325)	10.5	348	13	5.5	7.2	M8	M6x30	4	250	4,000
EX.200800	84	54	27	66	36	12	20	30	φ6x20 (DIN7979)	13.5	348	17.5	7.5	9.2	M12	M8x40	5	250	9,000
EX.321200	126	84	42	102	60	20	32	46	φ10x30 (DIN7979)	18.5	530	27	11.5	12.5	M16	M12x65	8	375	20,000
EX.501600	174	120	60	140	86	26	50	64	φ12x40 (DIN7979)	25	530	40	15.5	17	M24	M16x90	10	375	40,000

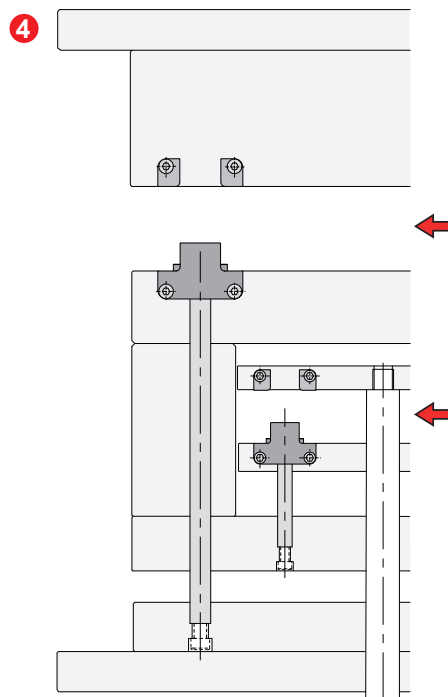
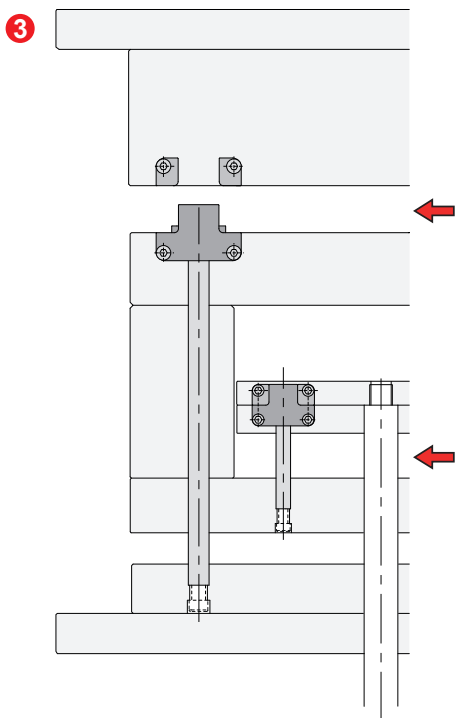
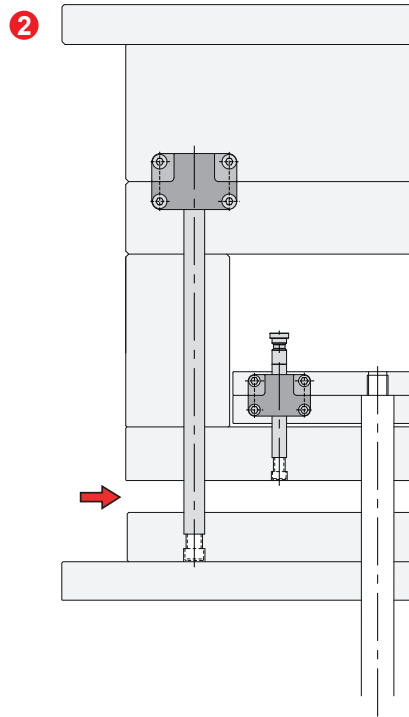
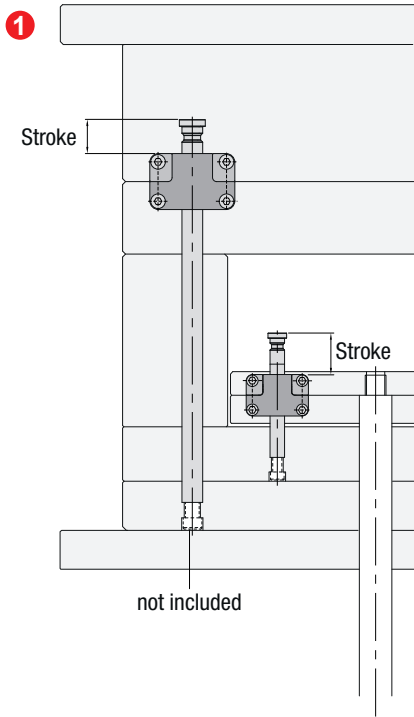

外付けダブルエジェクション

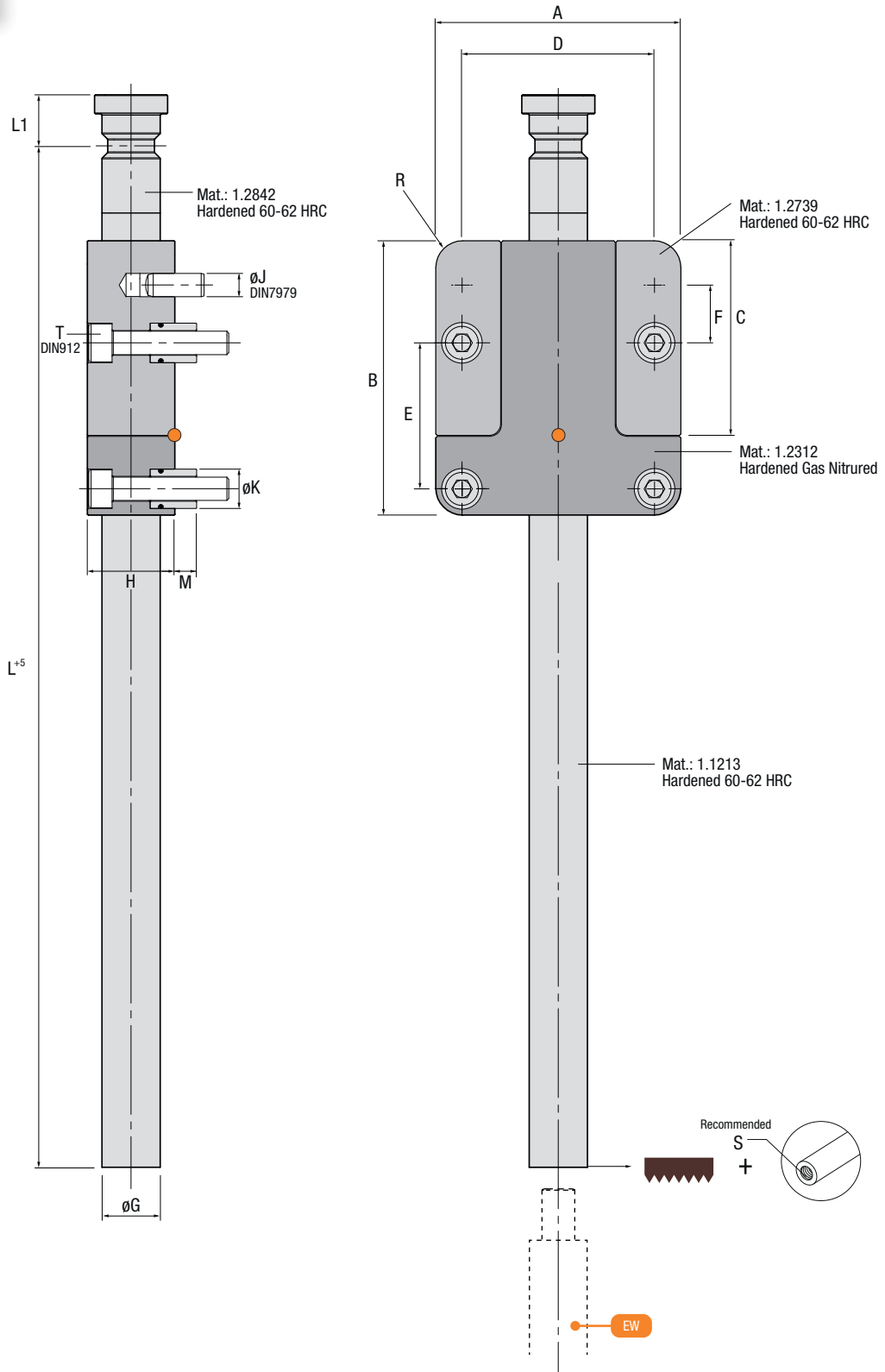

型番	A	B	C	D	E	F	G	H	J	K	L	L1	M	R	S	T	最少ストローク	最大ストローク	保持力 (N)
EY.140600	62	70	50	48	38	18	14	22	ø6x20	10.5	348	13	5.5	7.2	M8	M6x30	6	30	4.000
EY.200800	84	94	67	66	50	26	20	30	ø8x20	13.5	348	17.5	7.5	9.2	M12	M8x40	8	40	9.000
EY.321200	126	144	102	102	82	38	32	46	ø10x30	18.5	530	27	11.5	12.5	M16	M12x65	14	60	20.000
EY.501600	174	200	140	140	113	53	50	64	ø12x40	25	530	40	15.5	17	M24	M16x90	20	80	40.000

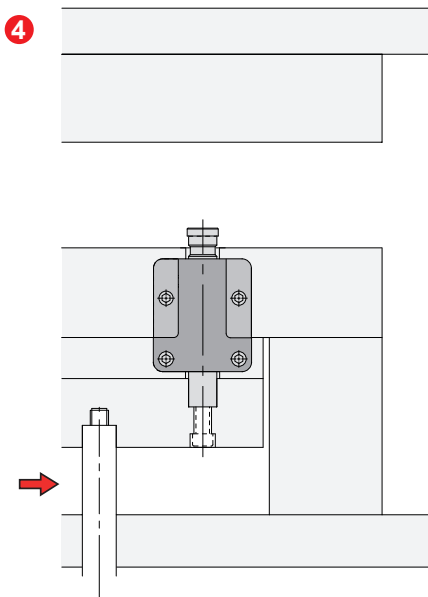
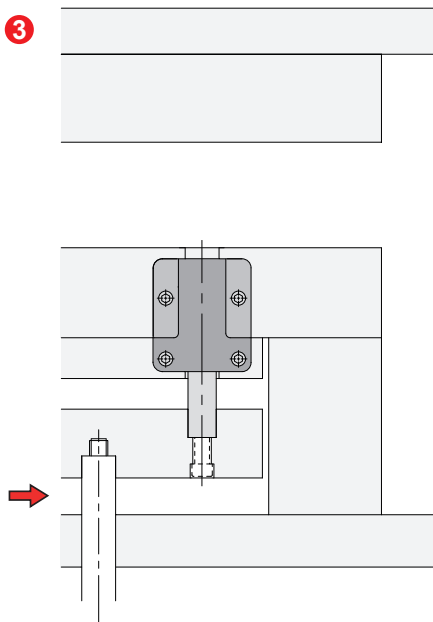
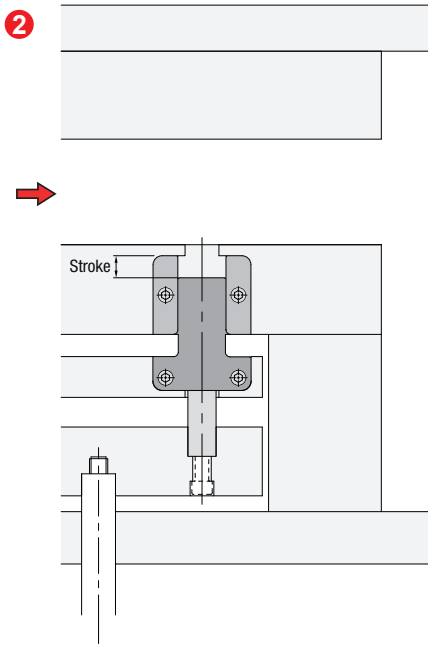
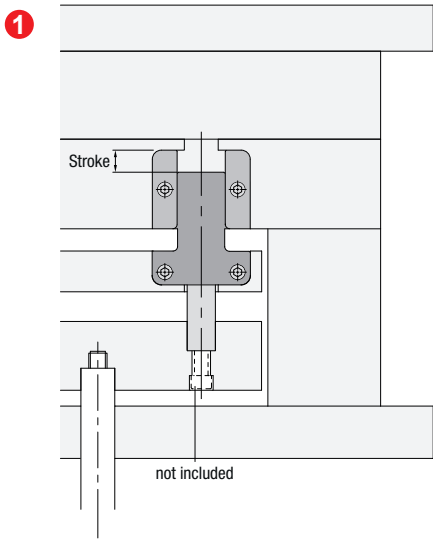



外付けシンクロナイズドプレート

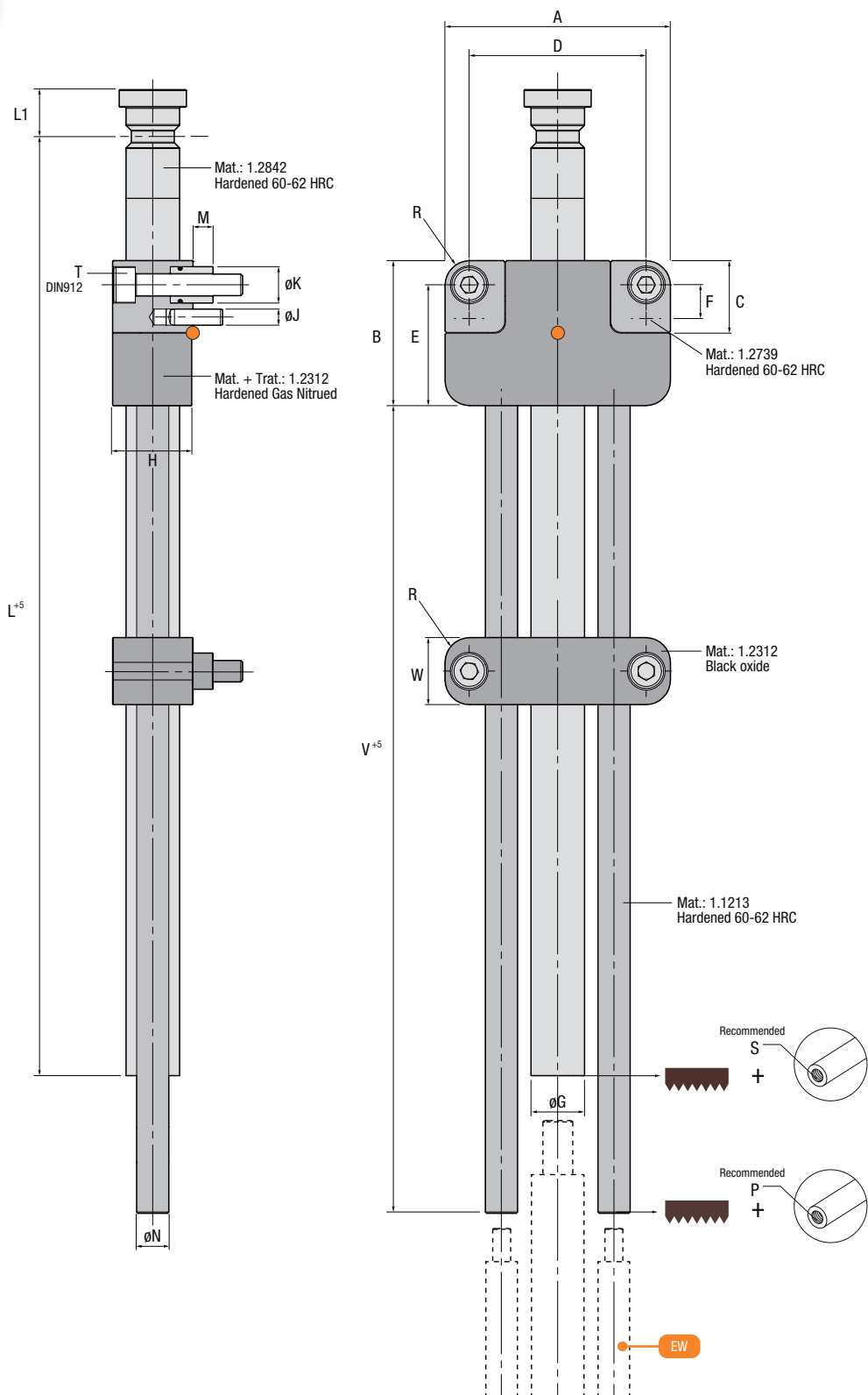

型番	A	B	C	D	E	F	G	H	J	K	L	L1	M	N	P	R	S	T	V	W	最少ストローク	最大ストローク	保持力 (N)
EZ.140608	62	40	20	48	33	9	14	22	$\phi 4 \times 14$ (DIN6325)	10.5	348	13	5.5	8	M5	7.2	M8	M6x30	300	20	4	250	4,000
EZ.200812	84	54	27	66	45	12	20	30	$\phi 6 \times 20$ (DIN7979)	13.5	348	17.5	7.5	12	M8	9.2	M12	M8x40	300	25	5	250	9,000
EZ.321220	126	84	42	102	72	20	32	46	$\phi 10 \times 30$ (DIN7979)	18.5	530	27	11.5	20	M12	12.5	M16	M12x65	450	42	8	375	20,000
EZ.501625	174	120	60	140	103	26	50	64	$\phi 12 \times 40$ (DIN7979)	25	530	40	15.5	25	M16	17	M24	M16x90	450	60	10	375	40,000



1

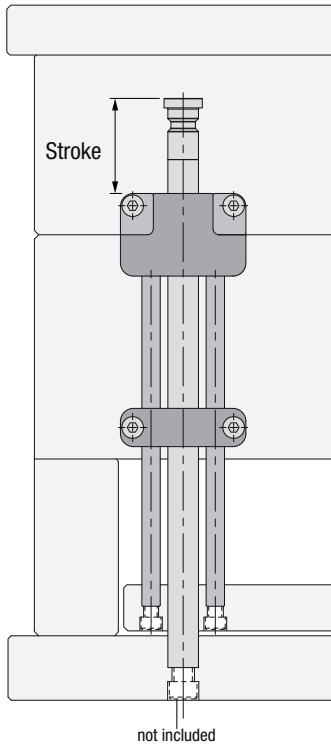

2

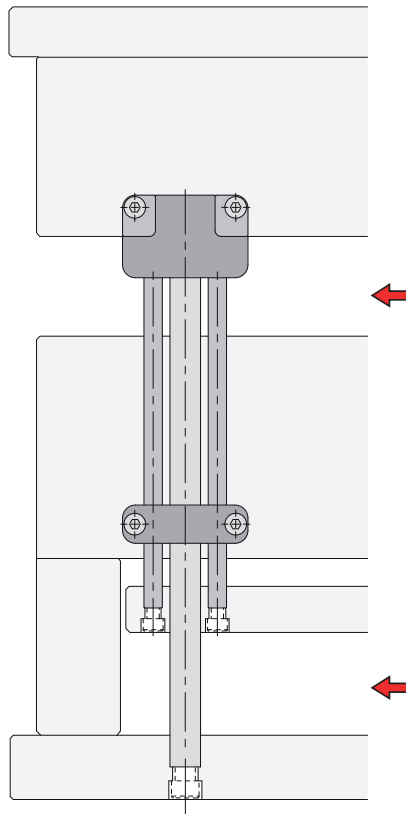

3

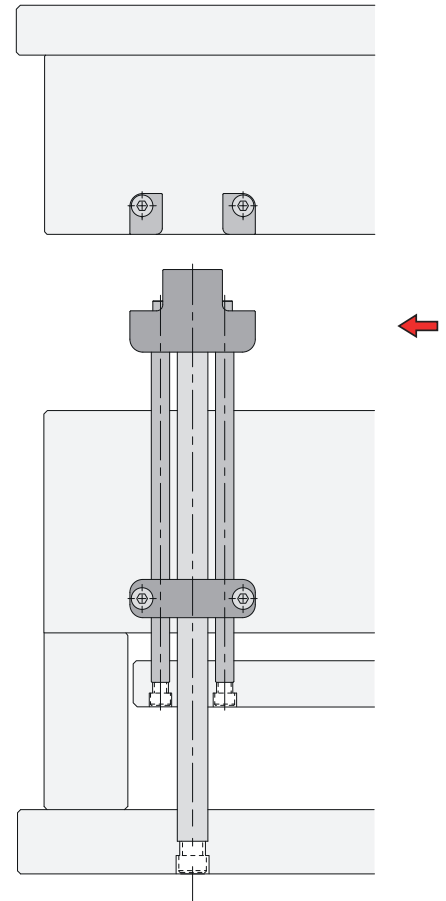

EW

EX-EY-EZ 用 延長ロッド

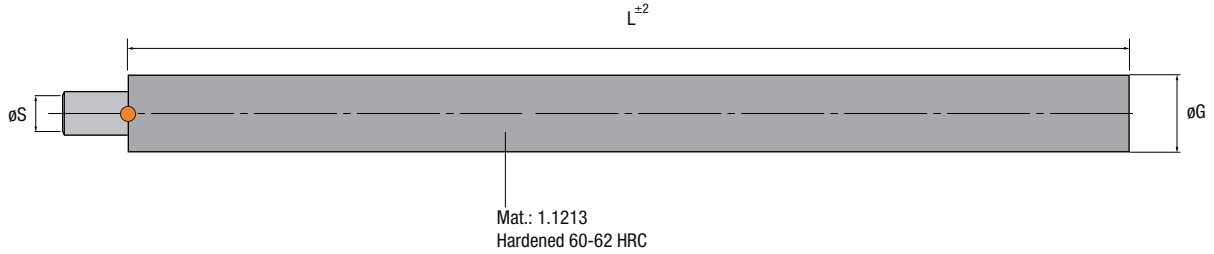
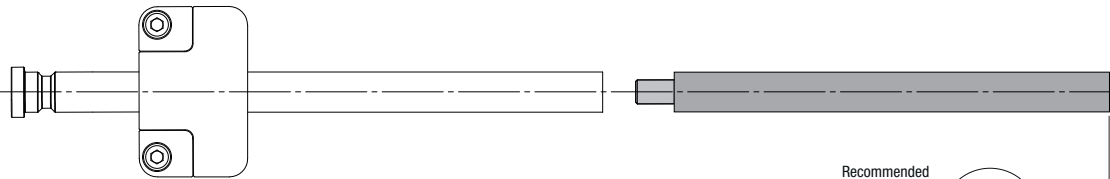
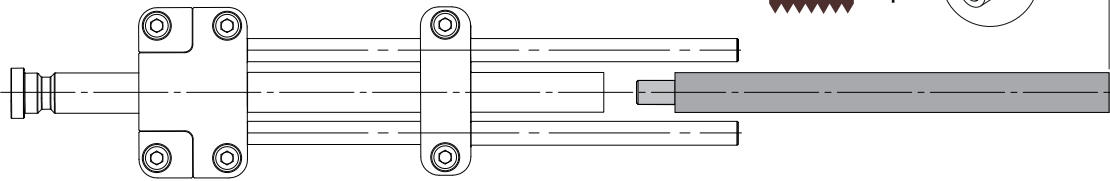
**EX****EY****EZ**

延長ロッド (センター用)

型番	G	L	S	適合サイズ
EW.140033	14	330	M8	EX.140600 / EY.140600 / EZ.140608
EW.200033	20	330	M12	EX.200800 / EY.200800 / EZ.200812
EW.320049	32	495	M16	EX.321200 / EY.321200 / EZ.321220
EW.500049	50	495	M24	EX.501600 / EY.501600 / EZ.501625

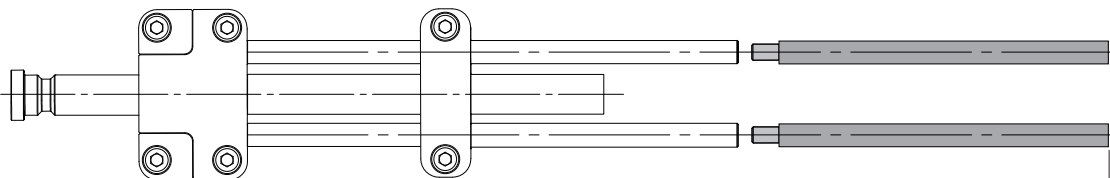
EZ

延長ロッド (外側用)

型番	G	L	P	S	適合サイズ
EW.140833	8	330	M5	M5	EZ.140608
EW.201233	12	330	M8	M8	EZ.200812
EW.322049	20	495	M12	M12	EZ.321220
EW.502549	25	495	M16	M16	EZ.501625

CUMSA

INNOVATIVE SOLUTIONS
FOR YOUR MOLDS

www.cumsa.com



Headquarters

CUMSA

Juan Ramón Jiménez, 8
08960 · Sant Just Desvern · Barcelona · Spain
Tel.: +34 93 473 25 52
Fax: +34 93 473 49 19
e-mail: info@cumsa.com
www.cumsa.com

EUROCUMSA, Lda.

Estrada dos Guilhermes Achadas · Cerca
PT-2405-012 · Maceira · Portugal
Tel.: +351 244 770 420
Fax: +351 244 770 421
e-mail: geral@eurocumsa.pt

CUMSA ITALIA, Srl.

Via Brughetti 9
20813 Bovisio Masciago (MB) · Italia
Tel.: +39 (0) 362 170 8735
Fax: +39 (0) 362 179 4647
e-mail: cumsaitalia@cumsa.com

CUMSA Standard Parts for Moulds (Shenzhen) Co., Ltd.

103 Room, 1st Floor, Building C,
Hangcheng High-tech Industrial Park
HuaFeng Intelligent valley
CN-518126
HangKong Road, Hangcheng Str.
Baoan District , Shenzhen

CUMSA ASIA PACIFIC Ltd.

Suite 2305A, World Wide House
Des Voeux Road Central
Hong Kong S.A.R

CUMSA USA, LLC

950 Stephenson Hwy (Suite 106)
48083 – Troy (MI) · USA
Tel.: +1 248 850 8385
Fax: +1 248 850 8385
e-mail: info@cumsausa.com

※カタログ内容は予告なしに
メーカーが変更している場合があります。
www.cumsa.com
金型組込部品-496-a-202003

JAPAN TOOL & DIE CO., LTD.
JTD

日本金型産業株式会社

〒140-0011
東京都品川区東大井5-12-10 大井朝陽ビル1F
TEL : 03-6810-4751 FAX : 03-6810-4766
E-mail : jtd@jtdtky.co.jp
URL : <http://www.jtdtky.co.jp/>

