

日本初上陸

従来設計を打ち破る 斬新なアンダーカット処理製品

CUMSA
INNOVATIVE SOLUTIONS
FOR YOUR MOLDS

ロングストローク スライド LS

最少の型開きで最大のストロークを実現！

従来システムとの比較：必要スライドストローク100mmの場合

従来システム

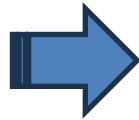
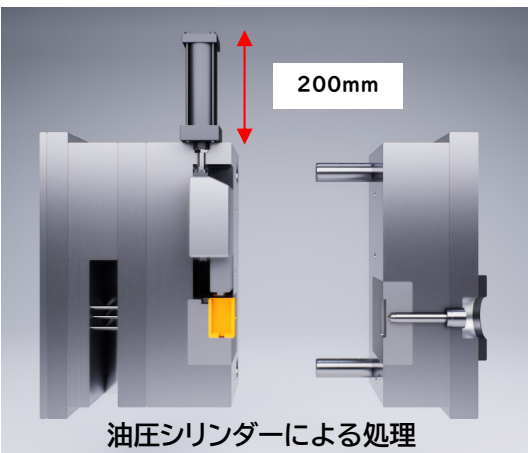
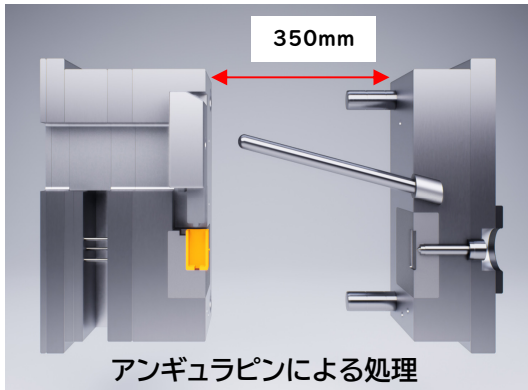

ロングストローク スライド

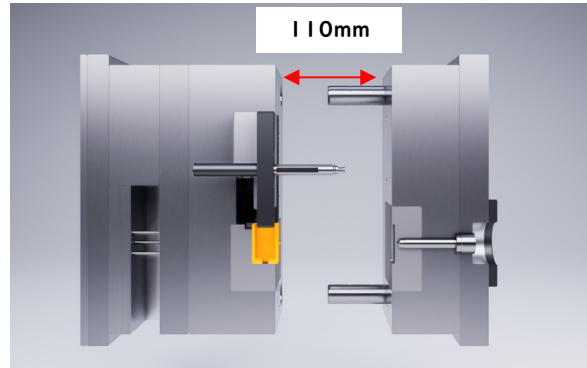

成形機サイズダウンが可能

金型設計・構造をシンプル化

アンギュラピン不要 破損の心配なし

油圧シリンダー不要 油圧設備不要

100万ショットの信頼性

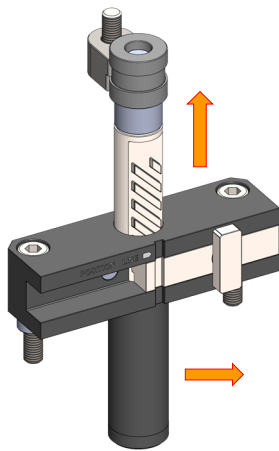

型開時

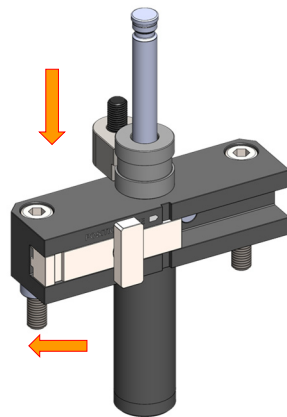

型閉時

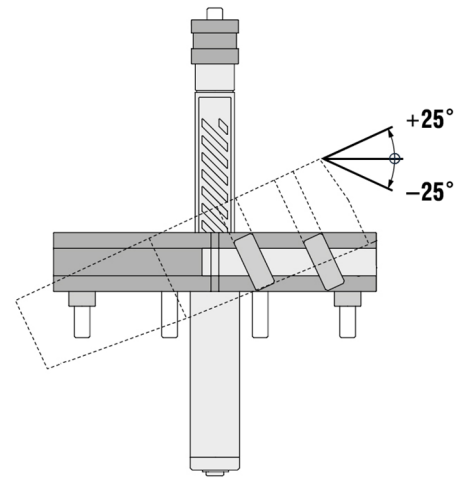

抜き角度 $\pm 25^\circ$ 対応可能